



Evo X

**SZERELÉSI
ÚTMUTATÓ**

**INSTALLATION
INSTRUCTIONS**

**РУКОВОДСТВО
ПО МОНТАЖУ**

7900164

HI509P

www.mofem.hu

MAGYAR

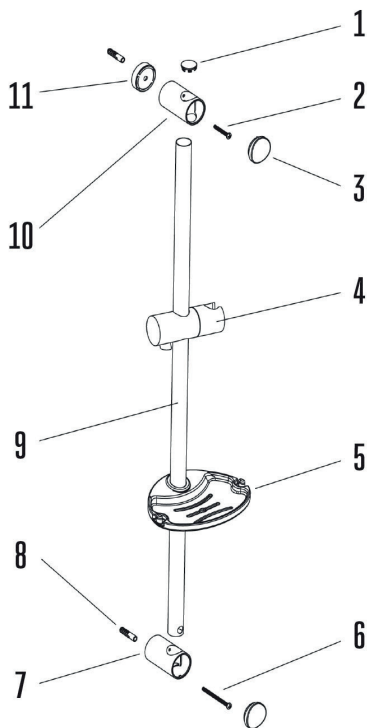

ALKATRÉSZEK LISTÁJA

- | | |
|-----------------------------------|------------------------------------|
| 1. FELSŐ RÚDVÉG TAKARÓ ELEM (1DB) | 6. CSAVAR (4,8 X 63,5) (1 DB) |
| 2. CSAVAR (4,2 X 35) (1 DB) | 7. ALSÓ FALI RÖGZÍTŐ ELEM (1 DB) |
| 3. FALI TARTÓ TAKARÓ ELEM (2 DB) | 8. RÖGZÍTŐ TIPLI (2 DB) |
| 4. ZUHANYTARTÓ (1 DB) | 9. RÚD (1 DB) |
| 5. SZAPPANTARTÓ (1 DB) | 10. FELSŐ FALI RÖGZÍTŐ ELEM (1 DB) |
| | 11. RUGALMAS GYŰRŰ (1 DB) |

A FELSZERELÉSHEZ SZÜKSÉGES SZERSZÁMOK

Fúrógép, fúró 6mm-es, csavarhúzó és ceruza.

MIELŐTT ELKEZDENÉNK

- A csomagban lévő csavarok és elemek csak szilárd falazatra alkalmazhatók. Lyukacsos vagy gipsz falak esetében más típusú elemeket kell használni. Kérjük ellenőrizze, hogy a megfúrni kívánt felületen nem haladnak-e át csövek vezetékek.
- Ha fal burkolt, akkor a kerámia lapok hézagaiba próbálja fúrni a lyukakat, ha ez nem lehetséges, úgy egy speciális csempefúró alkalmazzon, ezáltal elkerülheti az esetleges töréseket. A lyukakat olyan mélyre fúrja, hogy a rögzítő tiplik teljes mélységben behelyezhetők legyenek.
- Kérjük tartsa be a szükséges biztonsági előírásokat a fúrás elvégzése alatt.

FELSZERELÉS

1. Elsőként győződjön meg róla, hogy a zuhanytartó (4) és a szappantartó (5) a rúdon(9) vannak. Ellenkező esetben helyezze oda azokat a megfelelő formában. Megjegyzés: Amikor a rúdon elhelyezi az elemeket győződjön meg róla, hogy a rúd fúrt vége legyen alul.

2. Helyezze a fali rögzítő elemeket (7,10) a falra és jelölje meg a kívánt furat helyét. Vegye figyelembe, hogy felső fali rögzítő elem a rúdon szabadon mozoghat lefelé és felfelé egyaránt, ezért a fúrandó lyukak távolságát is Ön döntheti el. A mi ajánlatunk az, hogy a távolság 550 mm legyen.
3. Fúrja ki a lyukakat és tegye be a rögzítő tipliket.
4. A csavar(2) segítségével rögzítse a rugalmas gyűrűt(11) és a felső fali rögzítő elemet (10).
5. A felső fali rögzítőt át vezesse a rudat az alsó fali rögzítő elemig(7) és a csavarral(6) merevítse
6. Rakja a helyükre a felső rúdvég takaró elemet(1) és az alsó(7) és a felső fali rögzítő elemek(10) takaróit(3)

AZ ÁLLÍTHATÓ ZUHANYTARTÓ HASZNÁLATA

1. A zuhanytartó fogantyújának megnyomásával az Ön méreteihez igazíthatja a zuhanyfej magasságát.
2. A vízszögét a zuhanytartó elforgatásával szabályozhatjuk. Kérjük tartsa tisztán az állítható zuhanytartó rúdját. A tisztítás súrolás mentes vegyszerrel és puha kendővel történjen.

ENGLISH

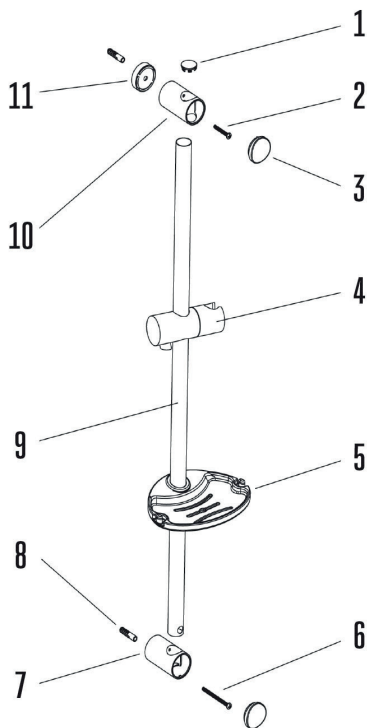

PARTS LIST

- | | |
|-------------------------------|---------------------------|
| 1. RAIL CAP (X1) | 7. DOWN WALL BRACKET (X1) |
| 2. FIXING SCREW (X1 4.2*35) | 8. WALL PLUG (X2) |
| 3. WALL BRACKET COVER (X2) | 9. SLIDE RAIL (X1) |
| 4. SHOWER HOLDER (X1) | 10. UP WALL BRACKET (X1) |
| 5. SOAP DISH (X1) | 11. CUSHION (X1) |
| 6. FIXING SCREW (X1 4.8*63.5) | |

TOOLS REQUIRED

Power drill, \varnothing 6mm masonry drill bit, screwdriver, pencil.

BEFORE YOU START

- The screws and wall plugs supplied are only suitable for use on solid walls. For hollow / plasterboard walls, purchase appropriate fixings. Ensure there are no hidden service pipes or cables where you intend to drill.
- Where possible, drill your holes between ceramic tiles (in the grout). If drilling into ceramic tiles, please use a ceramic drill bit to avoid cracking. Plugs should be pushed all the way behind ceramic tiles.
- Please be careful of your safety while drilling.

INSTALLATION

1. Please check that there is a shower holder (4) and a soap dish (5) on the slide rail (9). Otherwise, slide them onto the slide rail. Please make sure the installation direction is correct. Note: When installing the slide rail, the end with a hole should be at the bottom.
2. Mark two fixing holes on the wall through the fixing holes of the wall brackets (7, 10). Note: The up wall bracket can move up or down freely, so you may set the distance between the holes according to your preference;

however, we advise a distance of 550 mm.

3. Drill holes to suit, and insert wall plugs (8) if required.
4. Fix the cushion (11) and the up bracket on the wall with the fixing screw (2).
5. Put the slide rail through the up wall bracket and fix the down wall bracket on the slide rail using the fixing screw (6).
6. Finish with rail cap (1) and the wall bracket covers (3).

USING THE SLIDE RAIL SYSTEM

1. Press down the button of the shower holder, you can adjust the shower holder position as you like.
2. The angle of the shower spray can be adjusted by turning the Shower Holder. Keep the slide rail clean. Clean only with a mild non-abrasive detergent and soft cloth.

РУССКИЙ

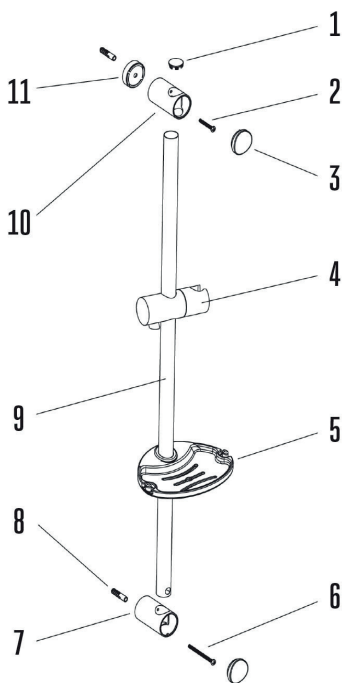

СПИСОК ДЕТАЛЕЙ

- | | |
|---------------------------------------|--|
| 1. ВЕРХНЯЯ ЗАТЫЧКА ДЛЯ ШТАНГИ (1 ШТ) | 7. НИЖНИЙ НАСТЕННЫЙ ДЕРЖАТЕЛЬ ШТАНГИ (1 ШТ) |
| 2. ВИНТ (4,2*35) (1 ШТ) | 8. ФИКСИРУЮЩАЯ КОБЫЛКА (ПЛАСТИК) (2ШТ) |
| 3. ЭЛЕМЕНТ ДЕРЖАТЕЛЯ ШТАНГИ (2 ШТ) | 9. ТРУБА (1ШТ) |
| 4. ДЕРЖАТЕЛЬ ЛЕЙКИ (1ШТ) | 10. ВЕРХНИЙ НАСТЕННЫЙ ДЕРЖАТЕЛЬ ШТАНГИ (1 ШТ) |
| 5. МЫЛЬНИЦА (1 ШТ) | 11. КОЛЬЦО (1ШТ) |
| 6. ВИНТ (4,8*63,5) (1ШТ) | |

ИНСТРУМЕНТ ДЛЯ МОНТАЖА

Сверлильная машина, сверло 6мм, отвертка и карандаш.

ПЕРЕД НАЧАЛОМ МОНТАЖА

- Все винты и элементы, находящиеся в упаковке можно применять только для стабильных стен. Для пористых и гипсовых стен необходимо применять другие элементы. Проверьте, что в стене не проходит ли трубы или проводка.
- Если стена покрыта кафелем, то сверлить нужно между плиток, в противном случае нужно применять специальное сверло для кафеля, чтобы избежать ломки. Отверстия нужно сделать такой глубины, чтобы фиксирующие кобылки (8) в полной мере поместились в них. Просим Вас соблюдать меры безопасности при сверлении.

МОНТАЖ

1. В первую очередь убедитесь, что держатель душа (4) и мыльница (5) находятся на трубе (9). В противном случае необходимо это сделать Вам. Замечание: В тот момент, когда расположите эти элементы на трубе, убедитесь в том, что просверленная часть трубы должна располагаться внизу.
2. Разместите элементы (7 и 10) на стене и отметьте место сверления. Хотим отметить, что верхний настенный держатель штанги (10) подвижен, и может двигаться как вверх, так и вниз, поэтому расстояние от двух отверстий определяете Вы сами. Наше предложение 550мм.
3. Сверлите отверстия и установите кобылки
4. С помощью винта (2) закрепите кольцо (11) и верхний настенный держатель штанги (10).
5. Вставьте трубу сначала в верхний настенный держатель штанги, после чего в нижний (7) и закрепите винтом (6)
6. Винты закройте верхней затычкой для штанги (1), верхний (10) и нижний (7) настенный держатель штанги элементом держателя штанги (3).

ПОЛЬЗОВАНИЕ ДЕРЖАТЕЛЯ ДУША

1. С помощью нажатия кнопки можно установить высоту душа в соответствии с Вашим ростом.
2. Угол душевой струи можно установить с помощью поворота держателя лейки. Просим Вас систематично чистить трубу с помощью мягкой тряпочки и жидкого не царапающего моющего средства



MOFÉM

www.mofem.hu